



# PRODAJA, MONTAŽA, OBNOVA IN SERVIS VSEH VRST DVIGAL DVIGALA BARTOL d.o.o.

Badjurova ulica 22, 1000 Ljubljana, Slovenija, Mob: 041/668 069, Tel. 01/4288 645, Fax: 01/4272 858, E-mail: dvlgala-bartol@siol.net, www.dvigala-bartol.eu

## Mobilni dvižni delovni pult, model HW

Kapaciteta: 1000 kg

Za dviganje in prevažanje težkih bremen med proizvodnjo in montažo.

### Lastnosti

- Hidravlično dviganje in spuščanje bremena s pedalom.
- Hitrost spuščanja je fino nastavljiva, kar omogoča previdno spuščanje bremena.
- Ergonomski ročaj omogoča enostavno uporabo.
- Obračalno kolesce z zavoro omogoča varno parkiranje viličarja.
- Robustna konstrukcija z utrjenim kromiranim batom in varnostnim razbremenilnim ventilom.

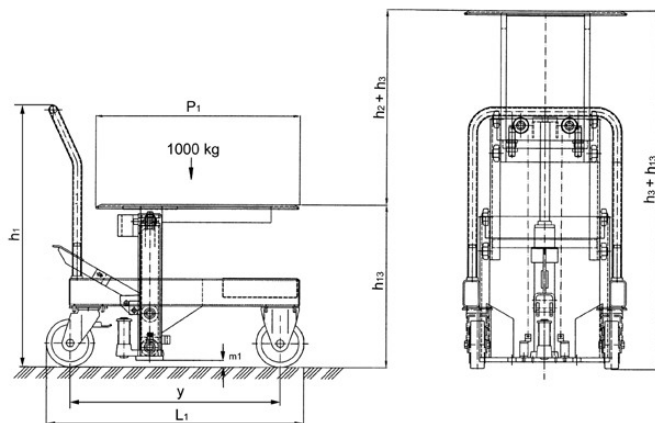

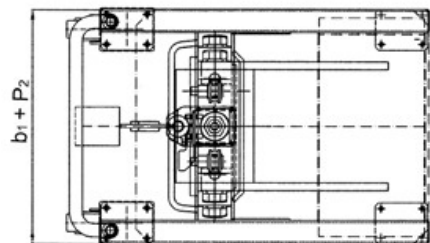

## Tehnični podatki model HW 10

Model	HW 10
Št. art.	040007617
Nosilnost, kg	1000
Maks. višina ploščadi h3 + h13, mm	1270
Min. višina ploščadi h13, mm	600
Skupna višina h1, mm	950
Prosti dvig h2, mm	720
Hod h3, mm	720
Skupna dolžina L1, mm	947
Dolžina ploščadi P1, mm	750
Širina ploščadi P2, mm	600
Skupna širina b1, mm	600
Vrsta koles*	PA/PA
Krmilna kolesa, mm	175 x 50
Nosilna kolesa, mm	175 x 50
Število koles/nosilnih koles	2/2
Medosna razdalja y, mm	772
Teža, kg	160
Oddaljenost od tal m1, mm	25
Višina dviga ob enem ciklu črpalke, mm	9

\*PA ... Poliamid

### Maks. višina ploščadi:

1320 mm